

# 询比价函

POWERCHINA-0105-240335

## 1、采购条件

中国水利水电第五工程局有限公司（以下简称“询价人”）以公开询比价方式采购 1 套自动化制砖机，用于中国水利水电第五工程局有限公司贝宁 7B 项目施工使用。采购设备拟使用公司自有资金用于本次采购后所签订合同的货款支付。

## 2、项目概况、采购范围

### 2.1. 项目概况:

帕拉库市政道路改造及整治工程(7B)项目业主为 SIRAT(贝宁政府主管基础设施项目的部门)，项贝宁帕拉库市政道路改造和整治工程 LOT7B 项目位于贝宁第三大城市帕拉库，主要包括 13 条市政道路，总长度 14.389km。其中 8.486km 的沥青道路，5.903km 的铺砖道路。沥青路面 8.8 万 m<sup>2</sup>，铺砖车行道路面 12.63 万 m<sup>2</sup>；铺砖人行道路面 7.25 万 m<sup>2</sup>，总工期 22 个月。

**2.2. 采购范围:** 中国水利水电第五工程局有限公司贝宁 7B 项目所需的自动化制砖机。

### 2.3. 拟采购货物一览表:

序号	项目名称	规格型号	单位	数量	备注
1	自动化制砖机	生产路缘石 1000×250×150mm 不低于 1500 块/8h, 生产路缘石 1000×250×130mm 不低于 2500 块/8h。	套	1	

说明：本次招标设备为送天津港的交货价。报价中包含配件费用、13%增值税税费、商检费、国内运输保险费、包装费、装运费等所有费用。

说明：模具以最终项目提供图纸为准。

2.4. 交货期：合同签订后投标人报所投设备的最短交货期。

2.5. 交货地点：天津港，或西非贝宁科托努港。

2.6. 质量标准及要求：

### 2.6.1 技术要求

2.6.1.1 主要制作规格为 100\*25\*15cm 路缘石，100\*25\*13cm 路缘石，具体详见下图。

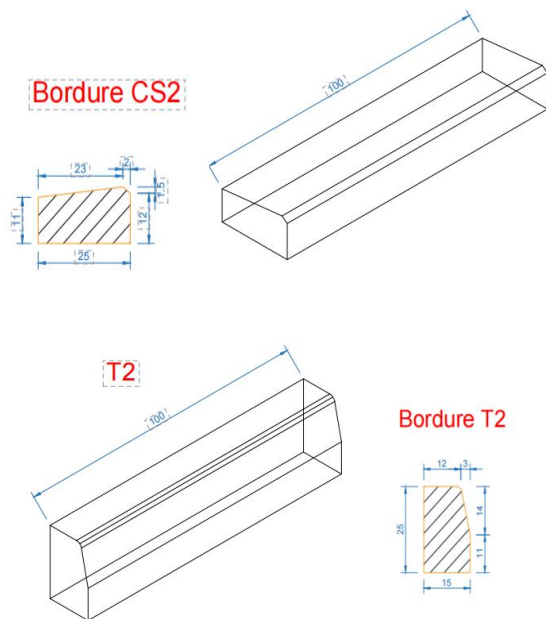

2.6.1.2 制砖机模具 4 套（含制砖机自带模具）：2 套 100\*25\*15cm，2 套 100\*25\*13cm，配套纤维板 1500 套。

2.6.1.3 配置：全自动制砖机 1 台，自动上板机 1 台，自动叠板机 1 台；强制式搅拌机 500 型 1 台，双仓配料机 1 台，同时配置输送带、工具箱等相关配套设施。

2.6.1.4 生产效率：路缘石 1000 × 250 × 150mm 不低于 1500 块/8h，路缘石 1000 × 250 × 130mm 不低于 2500 块/8h。

2.6.1.5 制砖机采用钢结构机架，成型周期不大于 25 秒。

2.6.1.6 供方保证所供设备是全新的、未使用过的，并完全符合国家技术标准要求。产品包装符合外贸海运包装要求，适合长途海运。

### 2.6.2 质量要求

2.6.2.1、卖方保证货物在发货前应经过严格测试，以保证货物（含零部

件、工具等)是全新的,质量、规格和技术要求符合该产品行业及卖方企业标准。

2.6.2.2、卖方提供给买方的合同货物应通过货物制造厂商的出厂检验,并提供出厂合格证。

2.6.2.3、质保期为货到指定地点安装验收合格后满12个月。质保期内出现的产品质量问题卖方负责。

### **2.6.3 随机资料要求**

设备交货时必须附带设备出厂合格证、设备使用说明书、设备电气原理图及零配件图册。

### **2.6.4 安装调试与技术培训**

2.6.4.1 卖方需提供合格的技术服务人员,对设备到场后进行视频安装及调试指导工作,直至设备正常运行。

2.6.4.2 卖方应向买方的操作人员、安装维护人员提供有关设备理论、设备维护、操作运行等方面的说明资料,提供相应的、完整而准确的指导培训。

**2.7. 售后服务及其它优惠条件:**请供应商明确具体售后服务措施及质保范围

### **2.8. 付款方式:**

付款按照 5:4:1 方式,即先期付款:收到天津港验收单证,同时完成报关手续,卖方开具发票后 30 个工作日内支付合同总金额的 50%货款。中期付款:货到工地验收合格使用三个月后 15 个工作日内,支付合同总金额的 40%货款。质保金:10%金额作为质量保证金,规定的质保期到期后 15 个工作日内如无质量问题由买方以银行转账方式支付给卖方。

报价组成:以上报价为天津港口交货价,报价中包含配件费用、远程指导安装费用、13%增值税税费、商检费、国内运输保险费、包装费、装运费等所有费用。

**2.9 投标保证金:**本次询价需缴纳投标保证金 1 万元(人民币壹万元整)。

请提供同等金额的投标保证金(退还时按原账号且不计利息退还),投标保证金收取方式:

采用在线收取保证金,由集采平台收取到统一账户,投标人报名审核后,系统自动分配保证金收款虚拟账号,招标人无须提供账号。

2.10 履约担保：2 万元人民币。

2.10.1 履约担保缴纳方式：供方在签订合同前单独开具履约保函或缴纳履约保证金 3 万元（大写：贰万元整）的履约保证金。履约保证金收款账号如下：

账户名称：中国水利水电第五工程局有限公司

开户行：中国建设银行成都第二支行

帐号：51001426208050669266

2.10.2 履约担保的有效期及返还方式：a. 履约担保的有效期为合同履行完毕，设备交货验收合格后无任何质量问题的在 15 个工作日内无息退还。b. 因投标人原因导致标的物交货时间延长，其履约担保有效期应相应的延长。

2.10.3 不予退还履约担保：a、投标人发生本合同所描述的任何一种违约行为，而致使甲乙双方完全终止合同。b、投标人不履行实质性合同承诺。c、履约担保的退还或不予退还并不免除投标人对已交付物资的质量保证责任。

### 3、报价人资格条件

3.1 投标人为生产厂家的，必须是在中国境内/外注册的企业法人。具有有效期内的相关资质文件。

3.2 投标人为代理商的，必须是在中国境内/外注册的企业法人，必须具有生产厂家针对本项目的授权代理书，且其代理的生产厂家须满足第 1 条生产厂家全部资格要求，并在投标文件中提交相关证明文件。

3.3 报价人是增值税一般纳税人，能开具增值税专用发票。

3.4 报价人近两年具有与本次询价产品相同或相近技术能力设备/材料销售和技术服务业绩不少于 1 个，并提供相关证明材料（中标通知书及供货合同扫描件）。

3.5 具有良好的银行资信、商业与社会信誉，不存在下列列入失信黑名单的相关行为：（1）被列入国家发展改革委《信用中国》（<http://www.creditchina.gov.cn>）失信黑名单。（2）被列入市场监督管理总局《国家企业信用信息公示系统》（<http://www.gsxt.gov.cn>）企业异常名录或严重违法失信企业名单。（3）被列入最高人民法院《中国执行信息公开网》（<http://zxgk.court.gov.cn>）失信被执行人名单。（4）被列入国家应急管理部（<http://www.mem.gov.cn>）失信黑名单。

//www.mem.gov.cn/fw/cxfw/xycx/)认定的安全生产失信联合惩戒“黑名单”。

(5) 处于行政主管部门相关文件确认的禁止投标的范围和处罚期内。(6) 近三年存在骗取中标或严重违约的行为。(7) 报价人未被列入中国电建集团及水电五局级供应商黑名单。

3.6 投标人财务状况良好,近三年没有处于被责令停业,财产被接管、冻结、破产状态。

3.7. 报价人正在履行的项目和准备承诺的项目,不应影响本次询价采购项目的按时完成和交货。

3.8. 报价人不存在《中华人民共和国招标投标法》、《中华人民共和国招标投标法实施条例》禁止投标的情形。

3.9. 本项目采购不接受联合体投标。

3.10. 中标人在供应链云服务平台(网址: <https://scm.powerchina.cn/>) 签订电子采购合同。

#### 4、询比价文件的获取

4.1. 凡满足本公告规定的报价人资格要求并有意参加报价者,请于2024年8月28日17:00前在中国电建设备物资集中采购平台(<http://ec.powerchina.cn>)在线上传经办人身份证、法定代表人签发并加盖公章的针对本项目获取询价文件的授权委托书扫描件(合并文件上传),并在审核通过后自行下载询价文件。

#### 5、报价方式

报价文件上传的截止时间(报价截止时间,下同):请于**2024年8月30日16:00**前登录中国电建设备物资集中采购平台(<http://ec.powerchina.cn>)在线上传**报价**,并将签字盖章后的报价文件

扫描成 PDF 文件和可编辑的 WORD 或 EXCEL 报价文件压缩为 rar 或 zip 格式后上传至中国电建设备物资集中采购平台（报价单上需备注是否全部响应技术要求）。

供应商报名前需要在中国电建集中采购电子平台特别说明：参与报价的报价人须提前在中国电建设备物资集中采购平台（<http://ec.powerchina.cn>）申报“水电五局合格供应商”审核通过后才能进行在线报价，否则无法报价。因报价人自身原因导致合格供应商资格未能申报成功，造成投标文件无法报价的，由报价人承担其全部后果。（注册、申请成为水电五局合格供应商事宜可联系中国电建设备物资集中采购平台客服）。

## 6、评审办法

本次报价采用一次报价的方式，报价有效期 30 天。

评审遵循公平、公正、科学、择优的原则。本次评审采用综合评审法，并采用有限数量制对报价文件进行评审，当报价人数量等于 5 家时，对所有报价文件进行评审；当报价人数量大于 5 家时，按评标价从低到高排序，选取从低到高排序前 3 家的报价文件进行评审。未进入评审环节的其它报价文件，不再进行推荐。若有“否决投标”的，按以上原则补足 5 家，由询比价小组通过会议对报价文件商务部分和技术部分实质性响应询比价文件进行综合评审，推荐首选和备选中标候选人。

若报价人不足 3 家时将流标或重新招标。

## 7、发布公告的媒介

本次询比价公告同时在中国电建招标与采购网（<http://bid.powerchina.cn/>）、中国电建设备物资集中采购平台（<http://ec.powerchina.cn>）上发布。

## 8、联系方式

采购人：中国水利水电第五工程局有限公司设备物资部

地 址：四川省成都市一环路东四段 8 号 B900 室

邮 编: 610066

联 系 人: 蒲敏 刘艳

电 话: 028-84475188 13568946790

## 9、纪检监督机构

投标人或者其他利害关系人认为本次采购活动存在违规违纪行为的,可以书面形式向中国水利水电第五工程局有限公司纪委办公室(028-84461372)提出投诉。